

**Hose Carrier HCP**

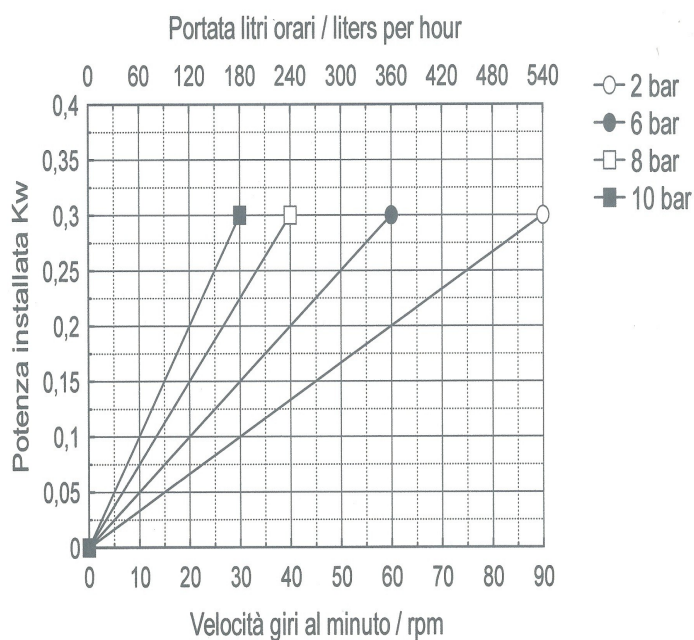

DATI TECNICI	
Portata massima	540 l/ora
Pressione massima*	10 bar
Depressione massima	0,95 bar
Portata per giro	0,1 litri
Bocche a portagomma Inox o PVC	DN 20
Passaggio libero	15 mm
Peso	
Potenza applicata Kw	0,09-0,37
Membrane tubolari strutturate con rinforzo sintetico ad alta dura disponibili in	NR
	NBR
	HYP
	EPDM
	NRA
Dispositivo controllo Tubo	Opzione
Servoventilazione	Opzione
Connessioni idrauliche diverse	Opzione

ALLESTIMENTI POSSIBILI
Variabili con motovariatore meccanico ad azionamento manuale da 1:5
Variabili con inverter elettronico integrato IP 65
Carrellate per traino lento in sito
Quadri elettrici di comando e controllo a bordo macchina

Nota: in presenza di fluidi particolarmente viscosi, sospensioni solide grossolane, elevata pressione di mandata, alte temperature, si consideri di operare non oltre il 30 % della portata della pompa.  
\*secondo la trasmissione applicata

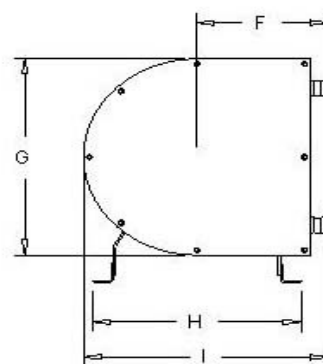
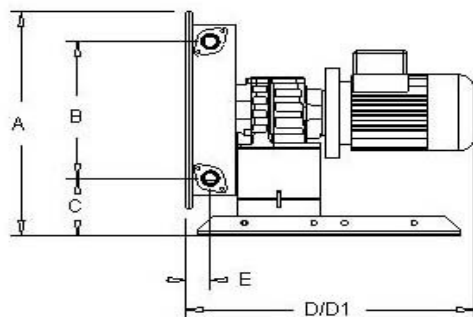

STELLA OM SAS  
Via Manzoni 46  
20080 VERMEZZO  
Italy  
Ph. +39 (0)2 9440839  
Fax +39 (0)2 9440386  
stellaom@virgilio.it

DIMENSIONI DI INGOMBRO											
A	B	C	D	D1(VAR)	E	F	G	H	I	Bocche	Peso
355	216	90	393	540	33	178	310	284	334	DN20	

Le dimensioni non sono impegnative e possono variare senza avviso